

RAPORTTI
TEKNINEN TYÖ / Ossi Autio
Maarit Kurkola

LAVA-AUTON RAKENTAMINEN

Tavoitteenani oli suunnitella ja rakentaa lapsuuteni lava-auto, jonka kuva vieläkin roikkuu kotini seinällä. Vanhasta lava-autosta oli jäänyt jäljelle navetalle haiskahtava runko, josta otin mittoja suunnitellessani omaa autooni. Halusin tehdä lava-autostani mahdollisimman tarkan kopion vanhasta autosta.

Suunnittelun apuna käytin vanhaa auton runkoa, valokuvia, omaa muistikuvaani autosta sekä isäni, joka oli rakentanut alkuperäisen lava-auton, neuvoja. Teknisen piirustuksen piirtäminen koko autosta tuntui hankalalta, joten aloitin pienemmistä osista. Alustan piirtämisestä, lavan suunnittelusta, selkänojan jne.

Kun olin piirtänyt kaikista osista piirustukset, olikin helppoa ruveta sahaamaan oikean kokoisia osia. Lava-auton rakentaminen oli hyvä valinta siinäkin mielessä, että sain harjaannuttaa perustaitojani ja koneiden käyttöä. Kun kaikki osat olivat valmiit, oli jäljellä kokoaminen ja pintakäsittely. Olen tyytyväinen lopputulokseen; mielestäni pääsin tavoitteeseeni. Auto on sirompi kuin alkuperäinen, johtuen käytettävissä olevasta materiaalista, mutta muuten auto vastaa muistikuvaani alkuperäisestä autosta. Enää en vain mahdu lavalle istumaan



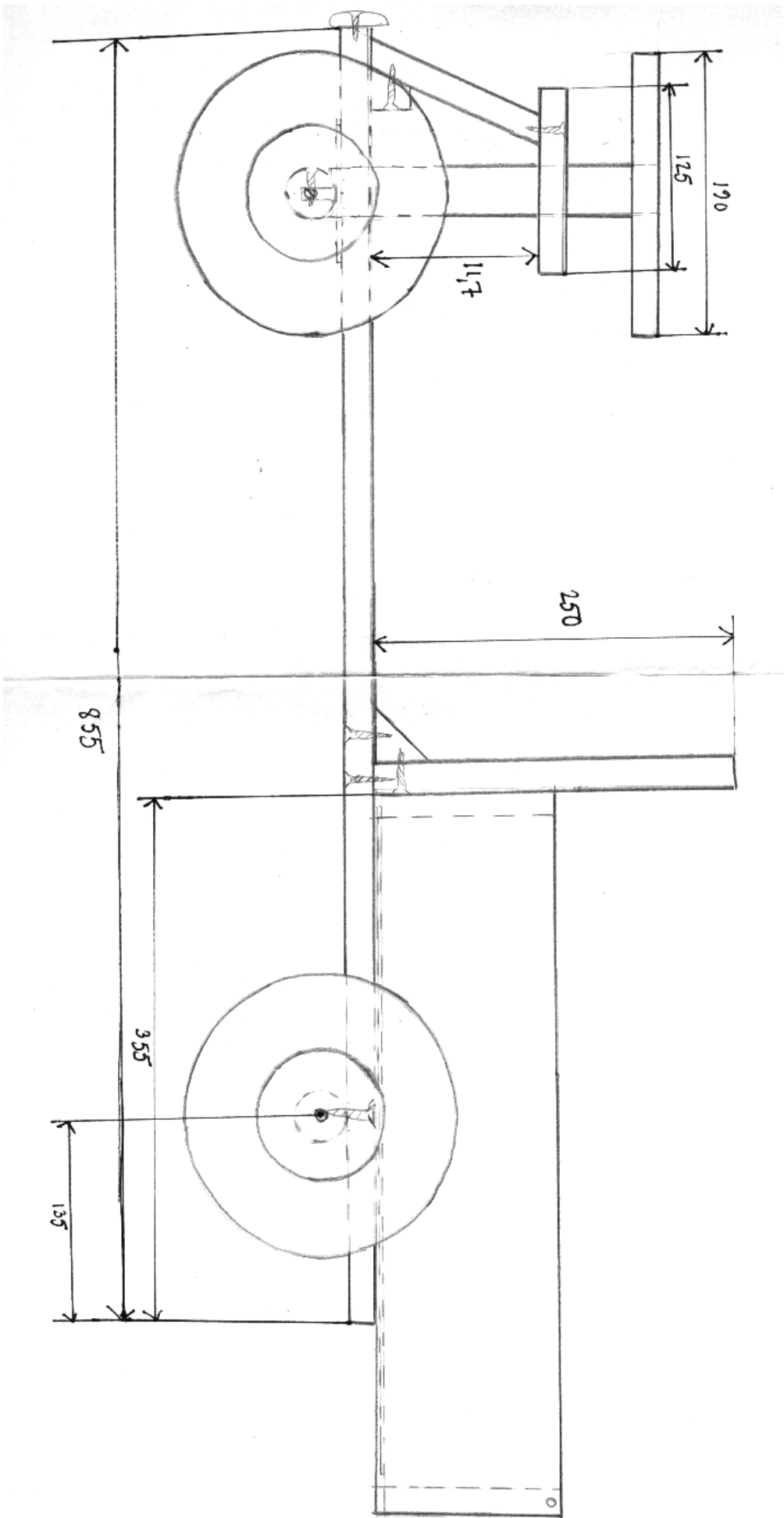

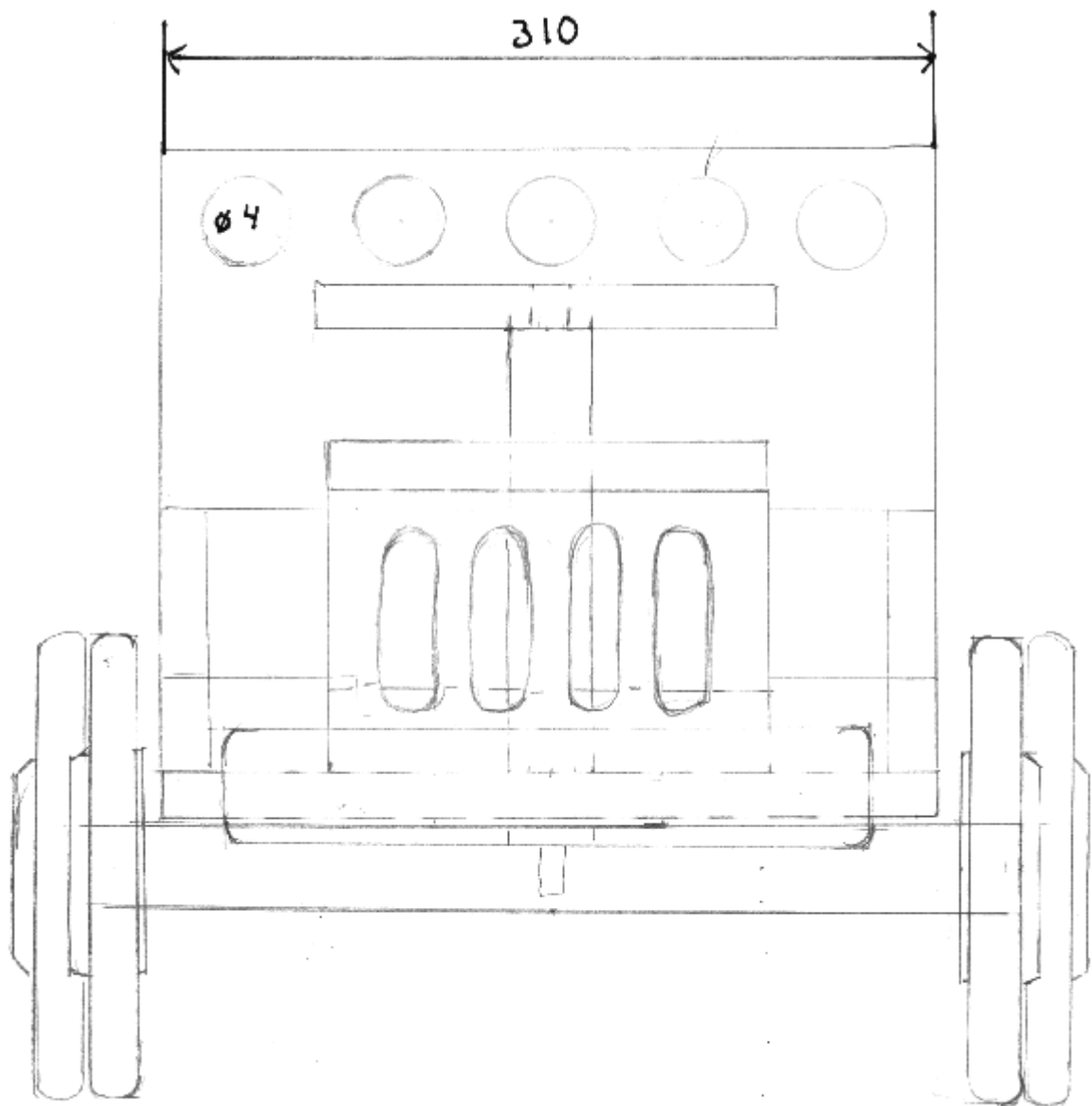

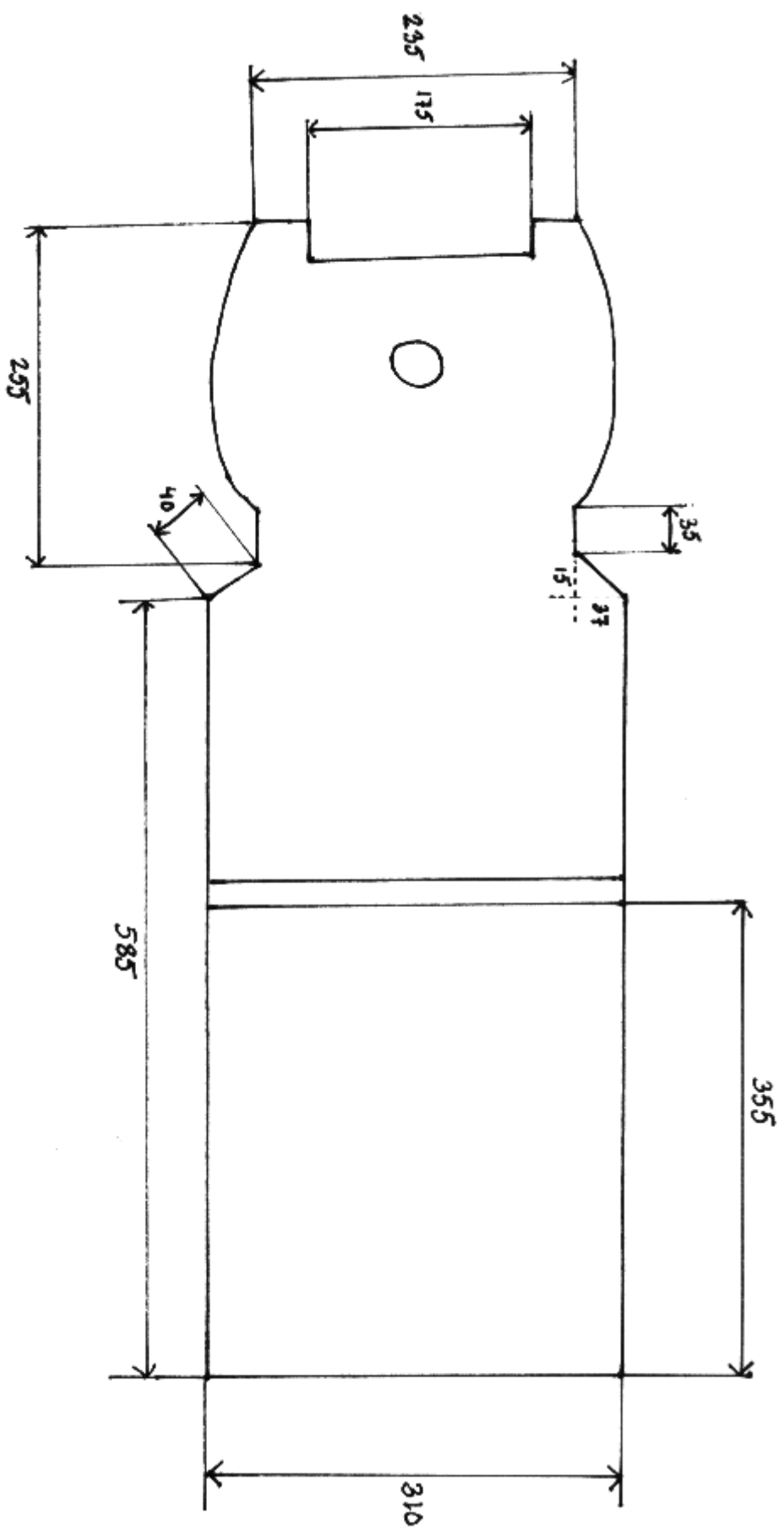

A l u s t a

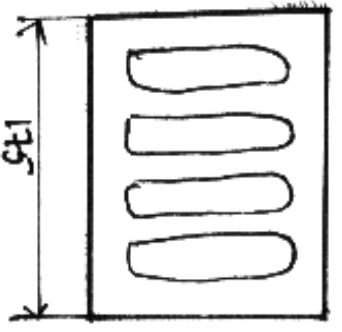

Etulevy

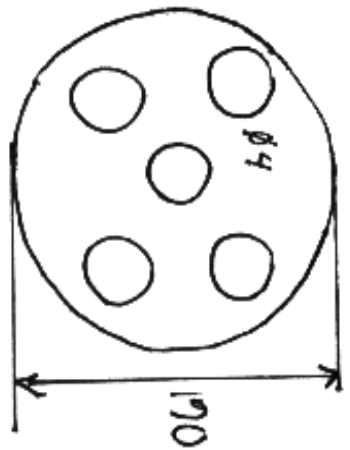

Ratti

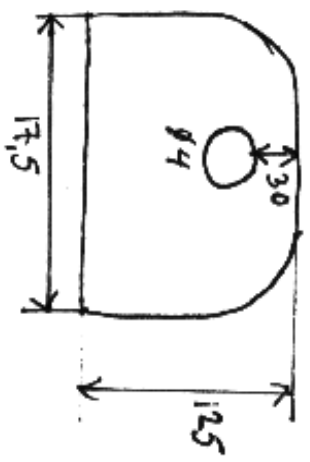

välilevy

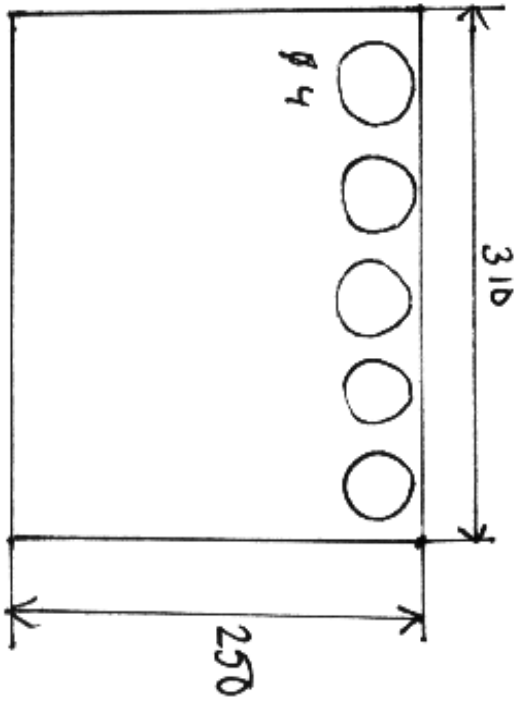

Selkänöja

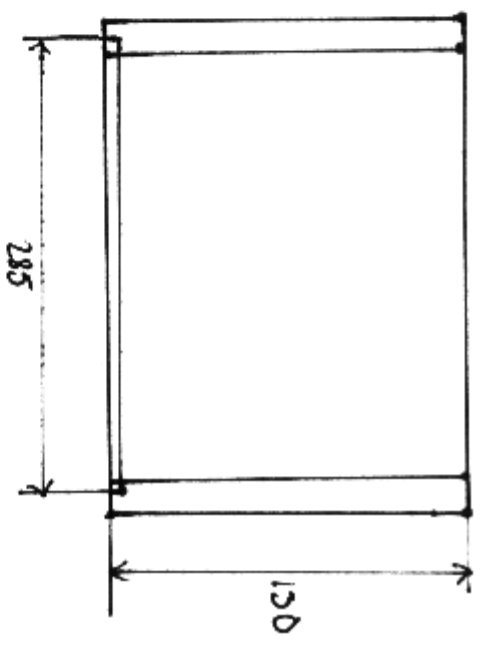
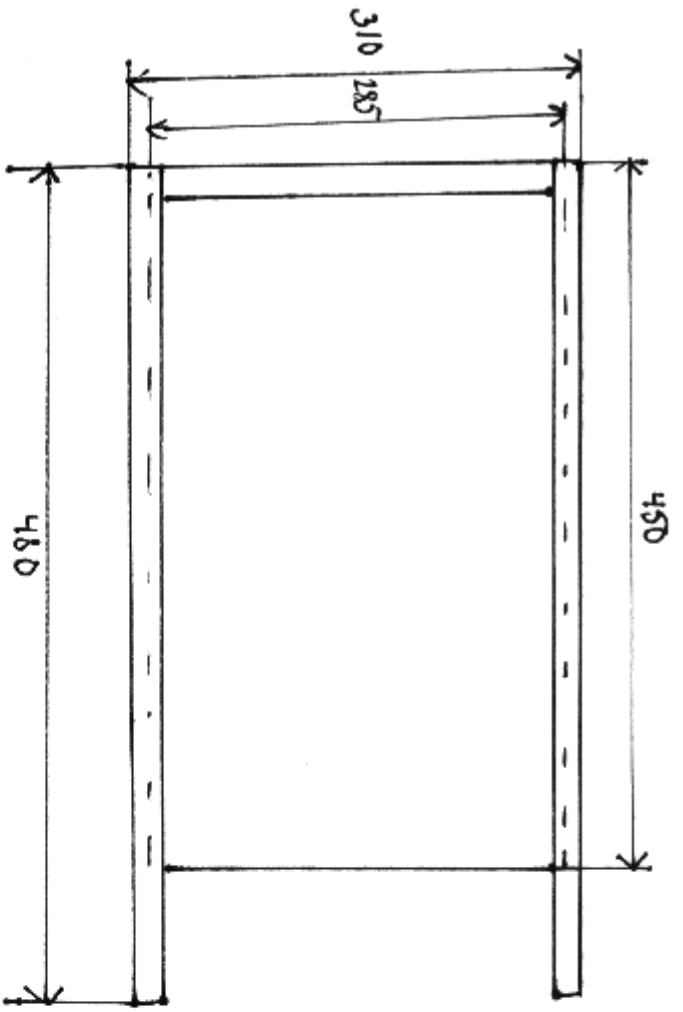

LAVA